

Свързан списък

Лекция 4 по СДА, Софтуерно Инженерство
Зимен семестър 2018-2019г
Милен Чечев

План за днешната лекция

- Структури от данни. Свързан списък.
- Контролно 2 (започва в 17:10)

Техническа подготовка за контролно 2

1. Подгответе си лаптопите със заредена батерия, която да издържа около час или се включете в разклонител.
2. Интернет връзка:
 - a. Ползвайте по възможност ваш мобилен интернет.
 - b. 30 човека може да се вържат на рутер 1.
 - c. 30 човека може да се вържат на рутер 2.
 - d. Останалите студенти може да ползват мрежата на химическият факултет.

Структури от данни. Свързан списък.

Защо ни трябва структура различна от масив?

Характеристики масив “+”

1. Константна сложност на достъп до всеки един елемент по-индекс
2. Добавяме в края на масива(ако има място) с константна сложност

Характеристики масив “-”

1. Фиксираме размера на масива при създаването му, като ако не е запълнен хабим памет без да я използваме, ако се запълни трябва да създадем нов масив и да копираме.
2. За да премахнем елемент по-средата трябва да преместим всички елементи след него с едно напред.
3. За да добавим елемент трябва да преместим всички елементи след него

СПИСЪК

Характеристики “+”:

- Добавянето на елемент в началото и в края е с константна сложност
- Размера е динамичен и за това се ползва памет пропорционална на елементите в него
- Може лесно да добавим или премахнем елемент.

“-”:

- Линеен достъп до елемент по индекс
- Използва допълнителна памет(в сравнение с масив) за съхранение на адресите на следващите клетки.

Как изглежда списък?

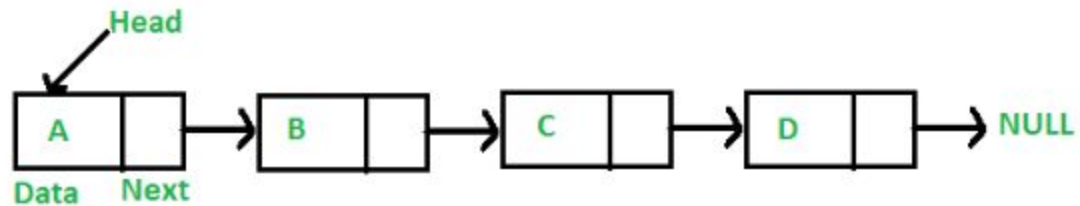

Сравнение масив и списък

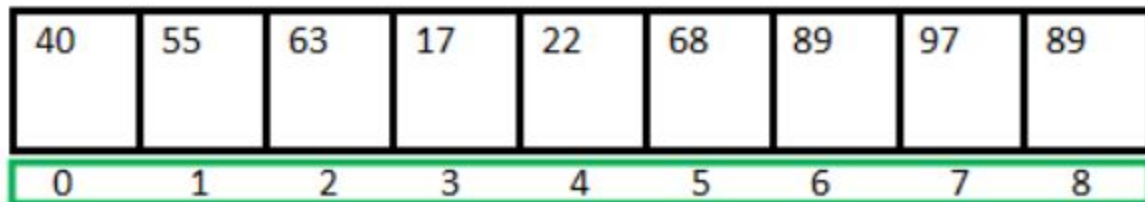

<- Array Indices

Array Length = 9

First Index = 0

Last Index = 8

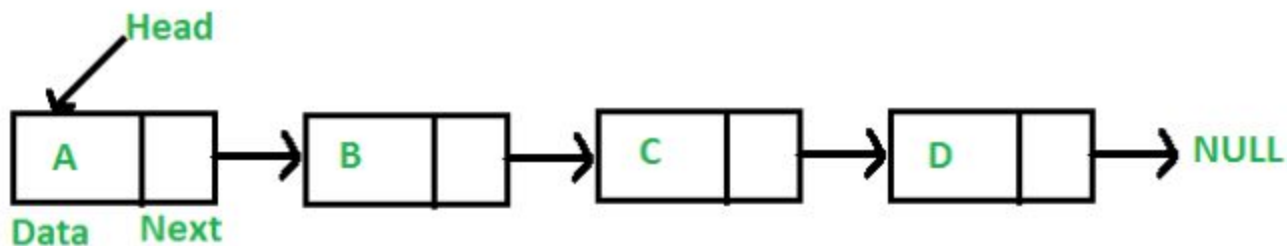

Основни операции

- създаване на празен списък
- добавя елемент x на позиция pos
- изтрива елемент на позиция pos
- търси дали елемент x се среща в списъка

ОСНОВЕН КОМПОНЕНТ - ВЪЗЕЛ (node)

```
struct Node  
{  
    int data;  
    struct Node *next;  
};
```

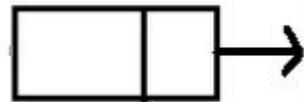

Имайки Възел, какво още ни трябва?

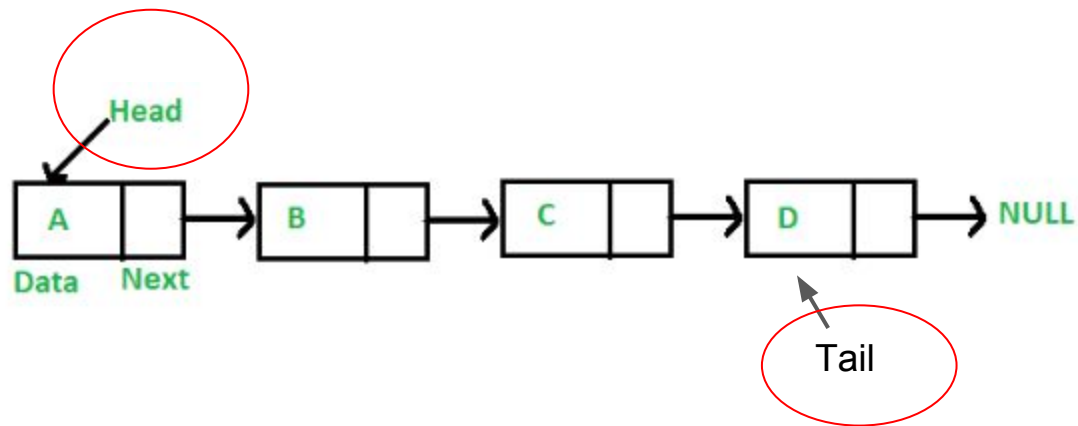

Реализация

```
class List
{
    private:
    Node *head, *tail;
    public:
    List()
    {
        head=NULL;
        tail=NULL;
    }
    ...
};
```

```

void insertAtEnd(int value){
    node *temp=new node;
    temp->data=value;
    temp->next=NULL;
    if(head==NULL){
        head=temp;
        tail=temp;
        temp=NULL;
    }
    else{
        tail->next=temp;
        tail=temp;
    }
}

```

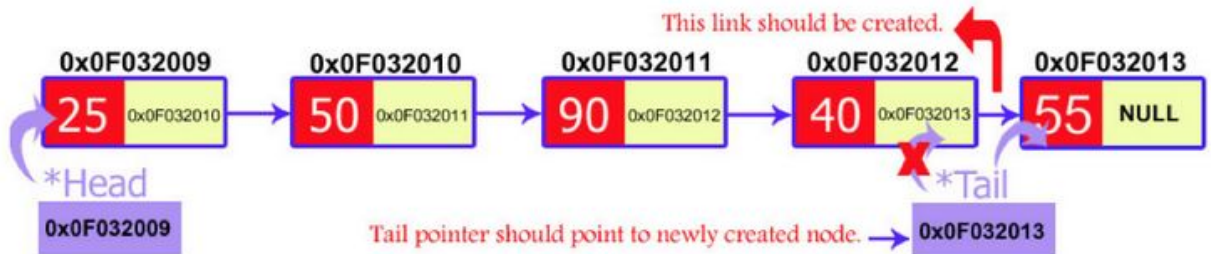
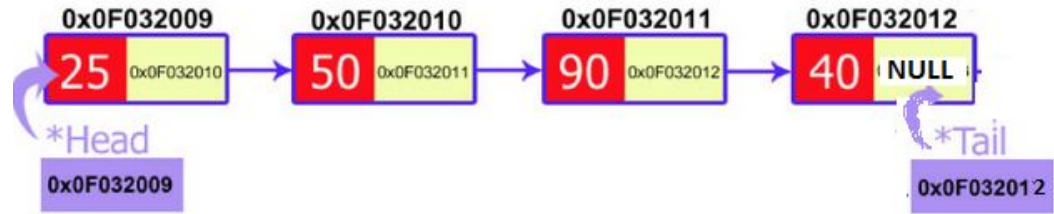

```

void insertAtStart(int value){
    node *temp=new node;
    temp->data=value;
    temp->next=NULL;
    if(head==NULL){
        head=temp;
        tail=temp;
        temp=NULL;
    }
    else{
        temp->next = head;
        head = temp;
    }
}

```

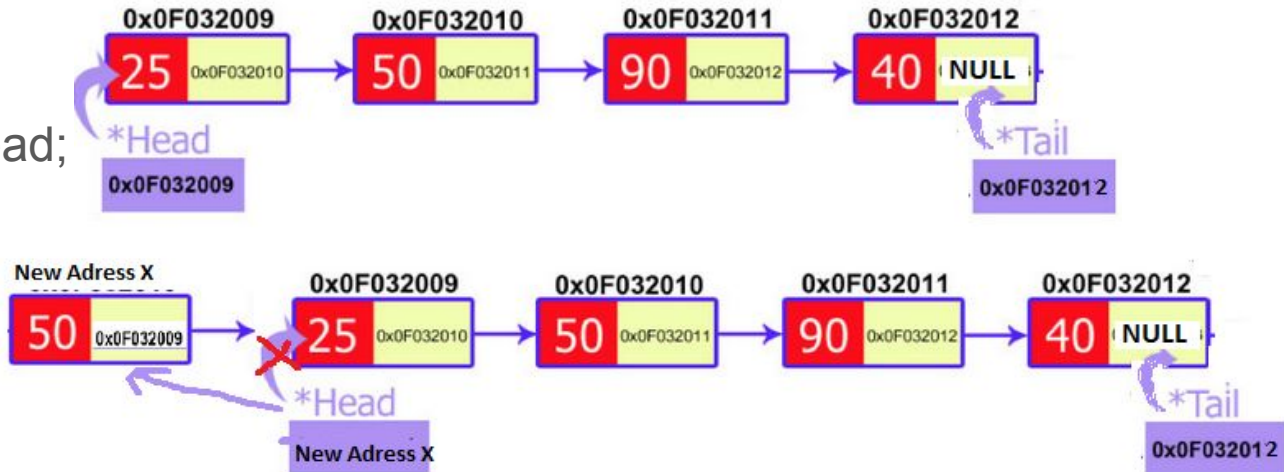

```
void print()
{
    node *temp = head;
    while(temp!=NULL)
    {
        cout<<temp->data<<"\t";
        temp=temp->next;
    }
}
```

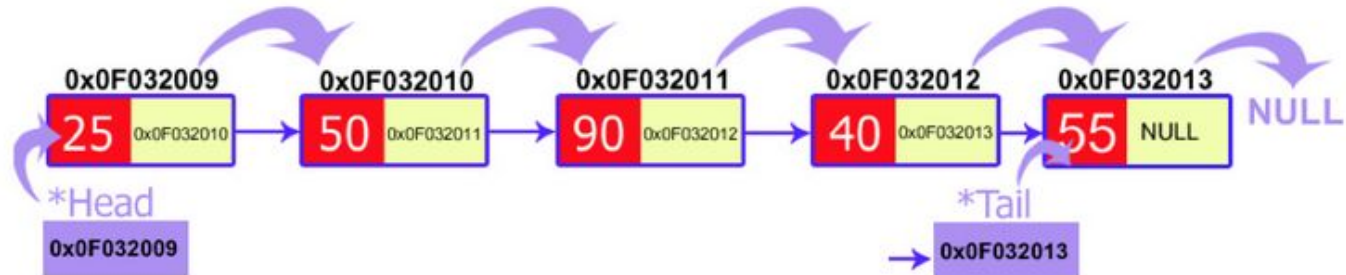

```
void insert_position(int pos, int value){
    node *pre;
    node *cur;
    node *temp=new node;
    temp->data=value;
    cur=head;
    for(int i=1;i<pos;i++) {
        pre=cur;
        cur=cur->next;
    }

    pre->next=temp;
    temp->next=cur;
}
```

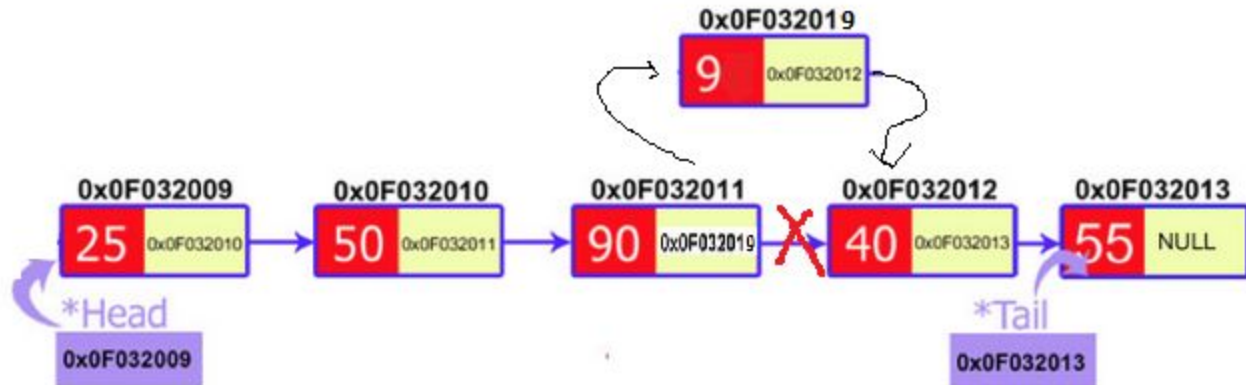

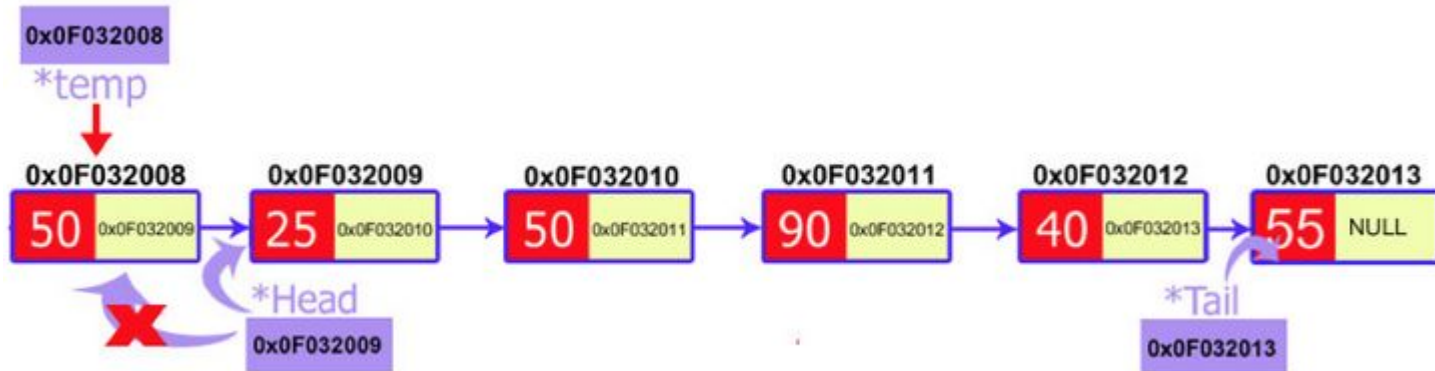

```
void delete_first()
{
    node *temp;
    temp=head;
    head=head->next;
    delete temp;
}
```

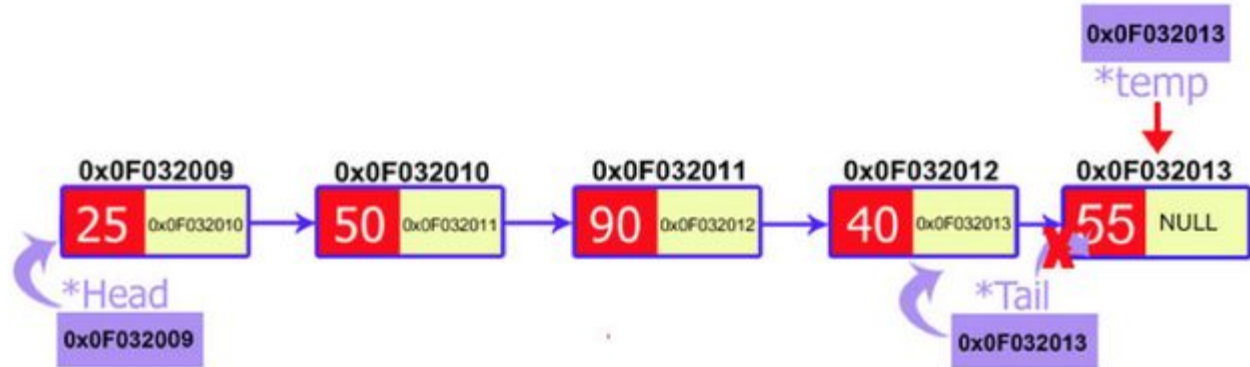

```
void delete_last()
{
    node *current;
    node *previous;
    current=head;
    while(current->next!=NULL)
    {
        previous=current;
        current=current->next;
    }
    tail=previous;
    previous->next=NULL;
    delete current;
}
```

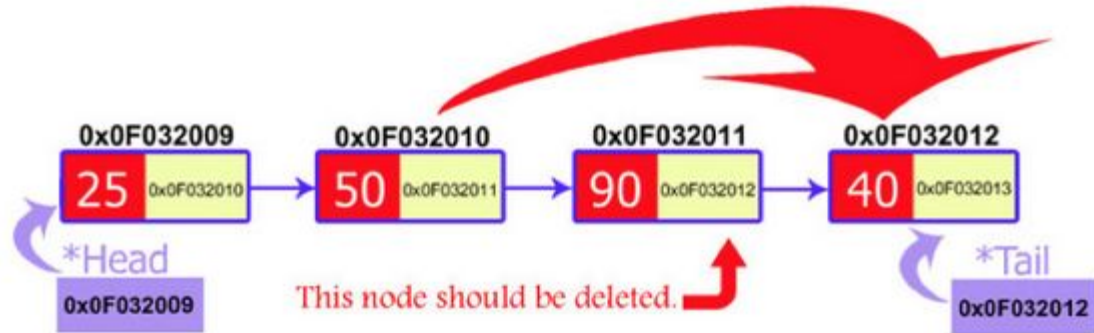

```
void delete_position(int pos)
{
    node *current;
    node *previous;
    current=head;
    for(int i=1;i<pos;i++)
    {
        previous=current;
        current=current->next;
    }
    previous->next=current->next;
}
```



```
boolean search(int x){
    node* iter = head;
    while(iter!=NULL){
        if(iter->data==x){
            return true;
        }
        iter = iter->next;
    }
    return false;
}
```

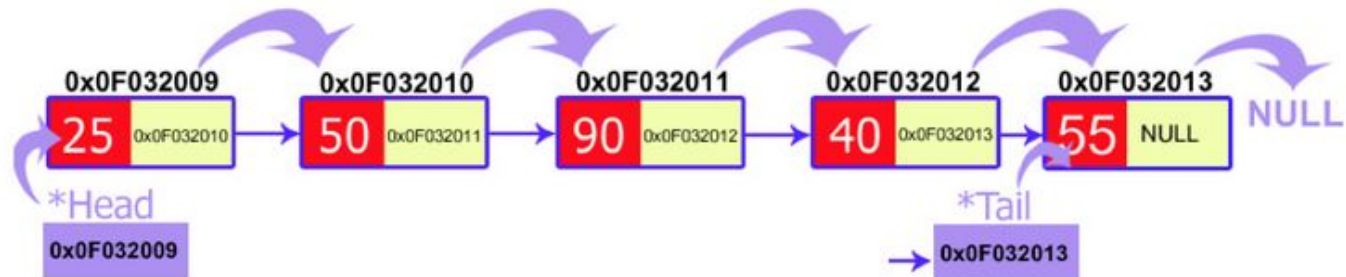

Анимации на основните операции.

<https://visualgo.net/en/list>

Задачи

Задача 1: Да се залепи на края на даден списък втори даден списък

Решение 1 $O(n)$

Добавяме елементите на втория списък на края на първия.

Решение 2 $O(1)$

Закачаме началото на втория списък за края на първия.

Задача 2: Да се обърне реда на елементите в даден списък.

Сортиране чрез сливане

Задача: Да се раздели даден списък на два други с приблизително равна дължина

Задача: Да се слоят два възходящо подредени списъка в един

Реализации на LinkedList в Github

<https://github.com/triffon/sdp-2017-18/blob/master/lists/l1ist.cpp>

std::list

Реализацията на `std::list` в STL е двусвързана.

- `front()`, `back()` — първи и последен елемент
- `begin()`, `end()` — итератори към началото и края
- `rbegin()`, `rend()` — итератори за обратно обхождане
- `push_front()`, `push_back()` — вмъкване в началото/края
- `pop_front()`, `pop_back()` — изтриване от началото/края
- `insert()`, `erase()` — вмъкване/изтриване на позиция
- `splice()` — прехвърляне на елементи от един списък в друг
- `remove()`, `remove_if()` — филтриране по стойност/условие
- `merge()` — сливане на подредени списъци
- `sort()` — сортиране на списък (на място)
- `reverse()` — обръщане на списък
- `==`, `!=`, `<`, `>`, `<=`, `>=` — лексикографско сравнение на два списъка

Инструкции за контролно 2

1. Схемата за контролното е 4-3-3 (5 и 9 ред са празни)
2. Подгответе си лаптопите със заредена батерия, която да издържа около час или се включете в разклонител.
3. По време на контролното не се допускат никакви разговори, комуникационни програми и копиране на код.
4. Позволено е използването на допълнителна хартия за разсъждаване над задачите.
5. Писането и на контролно 2 е ограничено само в хакерранк за да може да следим за спазването на правилата.
6. Ползвайте по възможност ваш мобилен интернет.
7. За влизане в хакерранк може да намерите линк в секцията в модул за контролно 2.